



**MINISTÈRE  
DE L'INTÉRIEUR  
ET DES OUTRE-MER**

*Liberté  
Égalité  
Fraternité*

**EXAMEN PROFESSIONNEL DE CONTRÔLEUR DE CLASSE  
SUPÉRIEURE DES SERVICES TECHNIQUES**

**- SESSION 2025 -**

**Mardi 12 mars 2024**

**Spécialité : LOGISTIQUE**

Résolution d'un ou deux/trois cas pratique(s) à partir d'un dossier technique qui ne peut excéder 25 pages portant sur l'un des domaines, soumis au choix du candidat ou de la candidate au moment de l'inscription, permettant d'apprécier ses qualités d'expression et d'analyse, ses connaissances techniques et ses capacités d'organisation.

(Durée : 03h00 – Coefficient 1)

Calculatrice 4 opérations et règle autorisées

**Le dossier à caractère technique comporte 25 pages.  
(hors les 2 pages de l'énoncé du sujet).**

Il vous est rappelé que votre identité ne doit figurer que dans l'en-tête de la copie (ou des copies) mise(s) à votre disposition. Toute mention d'identité ou tout signe distinctif porté sur toute autre partie de la copie ou des copies que vous remettez en fin d'épreuve entraînera l'annulation de votre épreuve.

Si la rédaction de votre devoir impose de mentionner des noms de personnes ou de villes et si ces noms ne sont pas précisés dans le sujet à traiter, vous utiliserez des lettres pour désigner ces personnes ou ces villes (A ..., B..., Y..., Z...).

**IMPORTANT**

- 1. LES COPIES SERONT RENDUES EN L'ÉTAT AU SERVICE ORGANISATEUR. À L'ISSUE DE L'ÉPREUVE, CELUI-CI PROCÉDERA À L'ANONYMISATION DE LA COPIE.**
- 2. NE PAS UTILISER DE CORRECTEUR OU D'EFFACEUR SUR LES COPIES.**
- 3. ÉCRIRE EXCLUSIVEMENT EN NOIR OU EN BLEU – PAS D'AUTRE COULEUR.**
- 4. IL EST RAPPELÉ AUX CANDIDATS QU'AUCUN SIGNE DISTINCTIF NE DOIT APPARAÎTRE SUR LA COPIE.**

## SUJET

Vous êtes nommé chef du Magasin B du SGAMI de LAVILLE.

Vous encadrez 6 agents : 3 chauffeurs, 2 magasiniers et un adjoint.

Le ministère de l'Intérieur et des outre-mer a décidé de lancer une expérimentation d'un kit de 5 nouveaux matériels destinés aux forces de l'ordre. Votre région a été désignée pour mettre en place cette expérimentation.

Le chef du bureau de la logistique vous charge d'organiser la préparation et l'expédition de 2 000 kits sur votre zone de compétence, soit 7 services (points de livraison). Chaque service répartira les kits aux personnels.

Les 5 matériels sont conditionnés en boîte unitaire et livrés sur palette au magasin.

À l'aide des annexes jointes, vous devez déterminer :

1. la taille du carton à utiliser pour réaliser un kit avec les 5 matériels ;
2. le nombre maximum de cartons à installer par palette en optimisant le nombre par véhicule du magasin B. Vous ferez votre choix entre : EUROP de 800 x 1200 et EUROP de 1000 x 1200 ;
3. le nombre de palettes nécessaires ;
4. la technique à employer pour assurer le maintien des cartons sur la palette ;
5. le parcours optimisé des tournées de livraison des 2 000 kits.

Les produits n'étant pas fragiles, les cartons peuvent être installés à plat ou sur le chant.

Vous rendrez compte au chef du bureau par un courriel qui comprendra, en pièce jointe, votre étude technique et quantitative (expliquez votre démarche, des croquis peuvent être utilisés). Dans le corps de votre courriel, vous indiquerez le nombre de palettes EUROP de 800 x 1200, chargées à une hauteur de 800 mm maximum (hauteur de la palette non comprise) nécessaires pour 120 000 kits ainsi que le coût de l'emballage carton.

Suite à la visite de la direction, votre magasin doit devenir une plateforme logistique importante du SGAMI de LAVILLE. Pour optimiser la manutention, le chef du bureau de la logistique souhaite procéder à l'achat de 5 gerbeurs supplémentaires ayant les mêmes caractéristiques que celui que le magasin possède. Vous définirez la procédure d'achat à mettre en place pour cette acquisition en indiquant, succinctement, la démarche utilisée. L'achat de ces engins de levage fera suite au recrutement de 6 agents de manutention.

Dossier documentaire :

Document 1	Caractéristiques de la zone couverte par le Magasin B du SGAMI de LAVILLE – Document interne	page 1
Document 2	Plan de la zone couverte par le Magasin B du SGAMI de LAVILLE – Document interne	page 2
Document 3	Caractéristiques des colis et répartitions des livraisons – Document interne	page 3
Document 4	Bordereau de prix du lot n°2 – extrait du marché interministériel d’emballage (Caisses américaines)	page 4
Document 5	Complément au bordereau de prix du lot n°2 - source catalogue internet	page 5
Document 6	Extrait du catalogue RAJA	pages 6 et 7
Document 7	Extrait du descriptif de la Banderoleuse à plateau tournant - Modèle Masterplat Plus LP PGS standard – site internet Robopac	page 8
Document 8	Palette EURO 800x1200 – site internet Europalette	pages 9 et 10
Document 9	Palette EURO 1000x1200 – site internet Europalette	pages 11 et 12
Document 10	Fiche technique de la cerceuse PALLET STRAPPER – site internet Cenpac	pages 13 et 14
Document 11	Marché public - Entrprendre.Service-Public.fr	pages 15 à 20
Document 12	Devis gerbeur FENWICK L16AP – Document interne	page 21
Document 13	Quels sont les seuils de publicité des marchés publics ? - Internet - Entrprendre.Service-Public.fr	pages 22 à 25

## Caractéristiques de la zone couverte par le Magasin B du SGAMI de LAVILLE

### **Magasin :**

Le magasin B du SGAMI de LAVILLE est constitué d'un entrepôt de 10 000 m<sup>2</sup>, d'une hauteur de 8 m sous fermes.

Le stockage est réalisé sur des palettiers.

Un quai permet le chargement et le déchargement des poids lourds.

Le magasin possède :

- trois véhicules pour les liaisons vers les services :
  - IVECO DAILLY 7 t, charge utile : 4589 kg, longueur utile : 4500 mm, largeur utile : 1800, hauteur de chargement : 1400 mm ;
  - IVECO DAILLY 5 t, charge utile : 2890 kg, longueur utile : 3000 mm, largeur utile : 1800 mm, hauteur de chargement : 1400 mm ;
  - RENAULT MIDLUM 180 DCI 4x2 14 t avec hayon, charge utile : 6 910 kg, longueur utile : 6 000 mm, largeur utile : 2 430 mm, hauteur de chargement : 1 950 mm.
- un gerbeur FENWICK L16AP H3, hauteur de levée 5 m ;
- une banderoleuse à plateau tournant - modèle Masterplat Plus LP PGS standard ;
- une cerceuse PALLET STRAPPER, semi-automatique de palettes avec aiguille rétractable et motorisée pour palettes ;
- un stock de 100 palettes EURO de 1000 x 1200 ;
- un stock de 300 palettes EURO de 800 x 1200.

Le magasin se fournit en cartons en utilisant les marchés existants, par bon de commande.

### **Distancier**

	<b>Point 1</b>	<b>Point 2</b>	<b>Point 3</b>	<b>Point 4</b>	<b>Point 5</b>	<b>Point 6</b>	<b>Point 7</b>
<b>Magasin B</b>	30	45	32	26	16	25	24
<b>Point 1</b>		25	25	25	36	50	18
<b>Point 2</b>			35	43	55	65	35
<b>Point 3</b>				25	38	40	18
<b>Point 4</b>					25	26	10
<b>Point 5</b>						18	32
<b>Point 6</b>							40

# Carte de la zone couverte par le Magasin B du SGAMI de LAVILLE

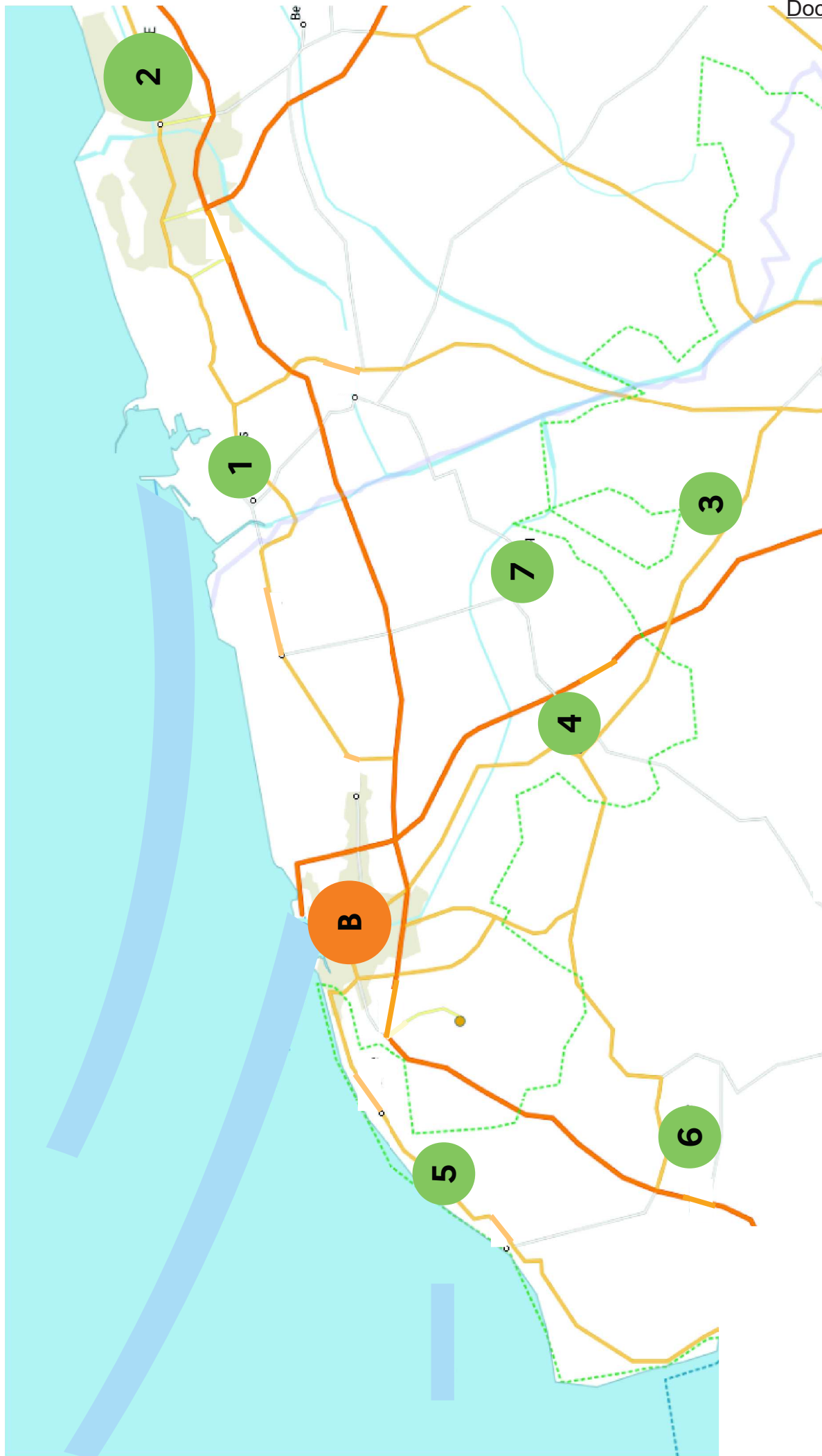

## Caractéristiques des colis en mm et kg :

Colis	Longueur	largeur	Hauteur	Poids
Produit 1	95	50	20	0,500
Produit 2	200	90	90	0,800
Produit 3	130	60	40	1,000
Produit 4	100	80	60	1,200
Produit 5	150	100	100	2,000

### État de répartitions des livraisons des kits :

- Point 1 : 500 kits ;
- Point 2 : 600 kits ;
- Point 3 : 150 kits ;
- Point 4 : 150 kits ;
- Point 5 : 200 kits ;
- Point 6 : 300 kits ;
- Point 7 : 100 kits .

**BORDEREAU DE PRIX DU LOT N° 2**

**CAISSES AMÉRICAINES  
(à rabats normaux – Brunes et sans impression)**

Désignation	Dimensions Intérieures L x l x h (mm)	Référence Cempac	Conditionnement	Prix unitaire HT la caisse	Taux de TVA	Prix unitaire TTC
Simple cannelure	150 x 100 x 120					
	250 x 250 x 100	11151154	COLIS= 20 CAISSES	0,16	20%	0,19
	400 x 300 x 200	570821	COLIS= 20 CAISSES	0,34	20%	0,41
	600 x 400 x 200	516602	COLIS= 20 CAISSES	0,63	20%	0,76
	200 x 140 x 140	11226201	COLIS= 10 CAISSES	0,27	20%	0,32
	300 x 200 x 170	11226014	COLIS= 10 CAISSES	0,36	20%	0,43
	300 x 200 x 200	11226025	COLIS= 10 CAISSES	0,34	20%	0,41
	300 x 300 x 300	11226007	COLIS= 10 CAISSES	0,58	20%	0,70
	310 x 220 x 150	11226077	COLIS= 10 CAISSES	0,37	20%	0,44
	350 x 220 x 200	11226013	COLIS= 10 CAISSES	0,38	20%	0,46
	400 x 300 x 200	375734	COLIS= 15 CAISSES	0,39	20%	0,47
	400 x 300 x 300	375735	COLIS= 15 CAISSES	0,47	20%	0,56
	480 x 300 x 395					
	480 x 460 x 395					
	500 x 300 x 200	11227056	COLIS= 10 CAISSES	0,66	20%	0,79
	Double cannelure	500 x 400 x 400	11227004	COLIS= 10 CAISSES	1,13	20%
600 x 400 x 200		570881	PAQUET= 10 CAISSES	0,75	20%	0,90
600 x 400 x 300		570882	PAQUET= 10 CAISSES	0,91	20%	1,09
600 x 400 x 400		516603	COLIS= 10 CAISSES	1,02	20%	1,22
700 x 500 x 300		11227002	COLIS= 10 CAISSES	1,46	20%	1,75
800 x 600 x 400						
800 x 600 x 600		398492	COLIS= 10 CAISSES	2,77	20%	3,32
800 x 600 x 800		398491	COLIS= 10 CAISSES	2,84	20%	3,41
1200 x 800 x 800						
310 x 210 x 290						
Double cannelure – Pattes intérieures – haute résistance (indice 50)	430 x 300 x 155					
	430 x 300 x 310					
	610 x 410 x 95					
	775 x 235 x 125					
	800 x 600 x 600	599664	COLIS= 8 CAISSES	6,78	20%	8,14
	1200 x 800 x 900					
Triple cannelure	1200 x 800 x 1000					

Complément au bordereau de prix du lot n°2, source catalogue internet.

Désignation	Référence CENPAC	Dimensions extérieures Lxlxh (mm)	Poids (kg)	Poids supporté (kg)
<b>Simple cannelure</b>	11151154	258x255x112	0,164	6
	570921	405x308x212	0,342	10
	516602	608x400x215	0,570	10
<b>Double cannelure</b>	11226201	210x155x165	0,154	20
	11226014	310x215x195	0,288	20





## Pour une palettisation réussie

- Une caisse est dite palettisable quand son format permet de la poser sur une palette sans débord.
- Une mauvaise palettisation peut entraîner jusqu'à 80% de perte de résistance à la compression verticale de vos caisses.
- Attention, si vous gerbez 2 caisses, la charge utile de chaque caisse est réduite de moitié.
- Pour panacher plusieurs formats, nous vous conseillons de commencer par les plus petits formats et de terminer par les plus grands.

Retrouvez toutes nos caisses palettisables signalées dans nos tableaux avec la mention "palettisable".



## NOTRE SPÉCIALISTE VOUS CONSEILLE

OCCUPATION PAR SURFACE PALETTE	DIMENSIONS EXTÉRIEURES DES CAISSES EN CM	
	simple cannelure	double cannelure
 1 caisse par couche	-	<b>Palette 80 x 120</b> 120 x 80 x 43 120 x 80 x 63 120 x 80 x 83
 2 caisses par couche	<b>Palette 80 x 120</b> 79 x 59 x 62 81 x 61 x 32 81 x 61 x 42	<b>Palette 80 x 120</b> 80 x 60 x 43 80 x 60 x 53 80 x 60 x 63
 3 caisses par couche	-	<b>Palette 80 x 120</b> 80 x 40 x 33 80 x 40 x 40 80 x 40 x 53 <b>Palette 100 x 120</b> 100 x 40 x 38
 4 caisses par couche	<b>Palette 80 x 120</b> 60 x 40 x 15 60 x 40 x 20 60 x 40 x 25 60 x 40 x 30 60 x 40 x 35 60 x 40 x 40 60 x 40 x 50 <b>Palette 100 x 120</b> 60 x 50 x 27 60 x 50 x 40	<b>Palette 80 x 120</b> 60 x 40 x 20 60 x 40 x 30 60 x 40 x 41 60 x 40 x 48 <b>Palette 100 x 120</b> 60 x 50 x 43 60 x 50 x 50 <b>Palette 114 x 114</b> 57 x 57 x 28 57 x 57 x 53
 6 caisses par couche	<b>Palette 100 x 120</b> 50 x 40 x 30 50 x 40 x 36 - - -	<b>Palette 80 x 120</b> 40 x 40 x 23 40 x 40 x 38 40 x 40 x 43 <b>Palette 100 x 120</b> 50 x 40 x 30 50 x 40 x 40
 8 caisses par couche	<b>Palette 80 x 120</b> 39,5 x 29,5 x 27 40 x 30 x 20 40 x 30 x 30 <b>Palette 100 x 120</b> 49 x 29 x 35 -	<b>Palette 80 x 120</b> 40 x 30 x 21 40 x 30 x 30 40 x 30 x 33 40 x 30 x 38 <b>Palette 100 x 120</b> 50 x 30 x 36
 16 caisses par couche	-	<b>Palette 80 x 120</b> 30 x 20 x 20

### Pour palette 100 x 120 cm

jusqu'à -30%

Réf.	dimensions intérieures en cm L x l x h	dimensions extérieures en cm L x l x h	cannelure	type	nbre de caisses par couche	nbre de caisses par paquet	nbre de caisses par palette	PRIX € HT LA CAISSE				
								-100	100	200	400	800
CAS43	48 x 28 x 33	49 x 29 x 35	simple	-	8	25	400	2,99	2,79	2,63	2,48	2,16
CAD16	48 x 28 x 33	50 x 30 x 36	double	-	8	15	240	4,04	3,63	3,43	3,23	2,82
CAD19A	48 x 38 x 27	50 x 40 x 30	double	-	6	10	240	4,12	3,70	3,50	3,29	2,88
CAD21C	48 x 38 x 37	50 x 40 x 40	double	-	6	10	260	4,74	4,26	4,02	3,79	3,31
CFA310	49 x 39 x 28	50 x 40 x 30	simple	montage instantané	6	20	240	3,34	3,12	2,93	2,77	2,43
CFAD310	49 x 39 x 28	50 x 40 x 30	double	montage instantané	6	10	240	4,95	4,45	4,20	3,96	3,46
CAS49A	49 x 39 x 34	50 x 40 x 36	simple	-	6	20	200	3,24	2,99	2,85	2,68	2,36
CFAD315	49 x 39 x 38	50 x 40 x 40	double	montage instantané	6	10	240	5,68	5,11	4,82	4,54	3,97
CAD25B	58 x 48 x 40	60 x 50 x 43	double	-	4	10	120	7,37	6,63	6,26	5,89	5,15
CAD29A	58 x 48 x 47	60 x 50 x 50	double	-	4	10	120	7,98	7,18	6,78	6,38	5,58
CAS59C	59 x 49 x 25	60 x 50 x 27	simple	-	4	20	200	3,80	3,55	3,35	3,16	2,77
CAD41C	98,5 x 38,5 x 35	100 x 40 x 38	double	-	3	5	120	9,83	8,84	8,35	7,86	6,88

⊕ Pour des quantités plus importantes, demandez votre devis en 24h

### Pour palette 114 x 114 cm pour container maritime

jusqu'à -30%

Réf.	dimensions intérieures en cm L x l x h	dimensions extérieures en cm L x l x h	cannelure	type	nbre de caisses par couche	nbre de caisses par paquet	nbre de caisses par palette	PRIX € HT LA CAISSE				
								-100	100	200	400	800
CAD24B	55 x 55 x 25	57 x 57 x 28	double	carré	4	10	110	6,48	5,83	5,50	5,18	4,53
CAD24A	55 x 55 x 50	57 x 57 x 53	double	-	4	10	110	8,86	7,97	7,53	7,08	6,20

⊕ Pour des quantités plus importantes, demandez votre devis en 24h

# CAISSES PALETTISABLES SIMPLE ET DOUBLE CANNELURE

## Caisse palettisable **RAJA**

- **Parfaitement palettisable** : formats adaptés pour des palettes stables et homogènes.
- **2 qualités** :
  - **Simple cannelure** pour produits légers.
  - **Double cannelure** pour encore plus de protection lors du transport, pour produits lourds ou fragiles.
- **Résistante** : protège parfaitement tous les produits. Résiste à l'éclatement, l'humidité, aux variations de température et à la compression verticale grâce à la couverture extérieure kraft. Caisse carton livrée à plat.



### Pour palette 80 x 120 cm

Réf.	dimensions intérieures en cm L x l x h	dimensions extérieures en cm L x l x h	cannelure	type	nbre de caisses par couche	nbre de caisses par paquet	nbre de caisses par palette	PRIX € HT LA CAISSE				
								-100	100	200	400	800
CAD03A	28 x 18 x 17	30 x 20 x 20	double	-	16	20	720	1,40	1,26	1,19	1,12	0,98
PF37	29 x 19 x 18	30 x 20 x 20	simple	montage instantané, ferm. adhésive	16	20	800	1,80	1,68	1,58	1,49	1,31
CFAD250	29 x 19 x 18	30 x 20 x 20	double	montage instantané	16	20	960	1,93	1,73	1,64	1,54	1,35
CFA250	29,5 x 19,5 x 19	30 x 20 x 20	simple	montage instantané	16	20	1280	1,40	1,31	1,24	1,16	0,98
CAD52A	38 x 28 x 18	40 x 30 x 21	double	-	8	10	520	2,46	2,21	2,09	1,96	1,72
CAD53A	38 x 28 x 27	40 x 30 x 30	double	-	8	10	260	2,72	2,44	2,31	2,17	1,90
CAD11B	38 x 28 x 30	40 x 30 x 33	double	-	8	15	270	2,96	2,66	2,51	2,36	2,07
CAD53B	38 x 28 x 35	40 x 30 x 38	double	-	8	15	240	3,52	3,15	2,99	2,81	2,46
CAD11C	38 x 38 x 20	40 x 40 x 23	double	-	6	15	240	3,74	3,35	3,17	2,99	2,61
CAD11E	38 x 38 x 35	40 x 40 x 38	double	-	6	10	120	4,61	4,14	3,91	3,68	3,22
CAD11F	38 x 38 x 40	40 x 40 x 43	double	-	6	10	240	4,80	4,32	4,08	3,84	3,36
CAS27A	38,5 x 28,5 x 25	39,1 x 29,1 x 26,2	simple	-	8	25	1100	2,03	1,91	1,80	1,70	1,48
CFA268	39 x 29 x 10	40 x 30 x 12	simple	montage instantané	8	20	480	1,77	1,65	1,55	1,46	1,29
CAS29A	39 x 29 x 18	40 x 30 x 20	simple	-	8	20	720	1,64	1,54	1,44	1,37	1,13
PF55	39 x 29 x 18	39,6 x 29,6 x 19,5	simple	montage instantané, ferm. adhésive	10	20	400	2,60	2,45	2,31	2,18	1,89
CFA270	39 x 29 x 18	40 x 30 x 20	simple	montage instantané	8	20	480	1,97	1,86	1,74	1,64	1,43
CFAD270	39 x 29 x 18	40 x 30 x 20	double	montage instantané	8	20	360	2,95	2,65	2,50	2,36	2,06
CAS32A	39 x 29 x 28	40 x 30 x 30	simple	-	8	20	360	1,55	1,34	1,34	1,34	1,34
CFA280	39 x 29 x 28	40 x 30 x 30	simple	montage instantané	8	20	480	2,13	1,49	1,49	1,49	1,49
PF57	39 x 29 x 28	40 x 30 x 30	simple	montage instantané, ferm. adhésive	8	20	400	3,36	3,14	2,95	2,78	2,45
CFAD280	39 x 29 x 28	40 x 30 x 30	double	montage instantané	8	20	360	3,26	2,93	2,77	2,60	2,28
CFAD285	39 x 39 x 28	40 x 40 x 30	double	montage instantané	6	10	360	4,53	4,07	3,85	3,62	3,17
CAD27A	58 x 38 x 17	60 x 40 x 20	double	-	4	10	240	4,37	3,93	3,71	3,49	3,05
CAD28A	58 x 38 x 27	60 x 40 x 30	double	-	4	10	240	4,71	4,23	3,99	3,76	3,29
CAD25	58 x 38 x 38	60 x 40 x 41	double	-	4	10	120	5,24	4,71	4,45	4,19	3,66
CAD25A	58 x 38 x 45	60 x 40 x 48	double	-	4	10	120	5,99	5,39	5,09	4,79	4,19
CAS58C	59 x 39 x 13	60 x 40 x 15	simple	-	4	20	400	2,81	2,61	2,47	2,33	1,96
CAS58A	59 x 39 x 18	60 x 40 x 20	simple	-	4	20	400	2,94	2,74	2,58	2,44	2,13
CFA320	59 x 39 x 18	60 x 40 x 20	simple	montage instantané	4	20	360	3,34	3,13	2,95	2,78	2,43
CAS58B	59 x 39 x 23	60 x 40 x 25	simple	-	4	20	400	3,03	2,83	2,68	2,51	2,19
CAS59A	59 x 39 x 28	60 x 40 x 30	simple	-	4	20	400	3,12	2,90	2,74	2,58	2,24
CFA330	59 x 39 x 28	60 x 40 x 30	simple	montage instantané	4	20	240	3,62	2,67	2,67	2,67	2,67
CFAD330	59 x 39 x 28	60 x 40 x 30	double	montage instantané	4	10	240	5,56	4,99	4,72	4,44	3,89
PF080	59 x 39 x 28	60 x 40 x 29,5	double	montage instantané, ferm. adhésive	4	5	220	6,70	6,03	5,69	5,36	4,69
CAS60A	59 x 39 x 38	60 x 40 x 40	simple	-	4	20	200	2,67	2,32	2,32	2,32	2,32
CFA340	59 x 39 x 38	60 x 40 x 40	simple	montage instantané	4	20	240	3,99	3,73	3,51	3,30	2,91
CFAD340	59 x 39 x 38	60 x 40 x 40	double	montage instantané	4	10	240	6,18	5,56	5,25	4,94	4,32
CAS72	59 x 39 x 48	60 x 40 x 50	simple	-	4	20	200	4,08	3,83	3,61	3,38	2,95
CAD43A	78 x 38 x 30	80 x 40 x 33	double	-	3	10	120	7,52	6,76	6,39	6,01	5,26
CAD43C	78 x 38 x 37	80 x 40 x 40	double	-	3	10	120	7,69	6,92	6,53	6,15	5,38
CAD43B	78 x 38 x 50	80 x 40 x 53	double	-	3	10	130	7,90	7,11	6,71	6,32	5,51
CAD43D	78 x 58 x 40	80 x 60 x 43	double	-	2	5	115	8,26	7,19	7,19	7,19	7,19
CAD43E	78 x 58 x 50	80 x 60 x 53	double	-	2	5	120	10,80	9,72	9,18	8,64	7,56
CAS66B	78 x 58 x 60	79 x 59 x 62	simple	-	2	15	195	8,65	7,99	7,56	7,11	6,22
CAD43	78 x 58 x 60	80 x 60 x 63	double	-	2	5	120	13,15	11,80	11,15	10,45	9,20
CAS67C	80 x 60 x 30	81 x 61 x 32	simple	-	2	15	180	6,10	5,64	5,33	5,01	4,40
CAS67D	80 x 60 x 40	81 x 61 x 42	simple	-	2	15	180	6,93	6,41	6,04	5,69	4,85
CAD44B	118 x 78 x 40	120 x 80 x 43	double	-	1	5	130	17,10	15,30	14,50	13,65	11,95
CAD45	118 x 78 x 60	120 x 80 x 63	double	-	1	5	120	22,75	20,45	19,30	18,20	15,90
CAD48	118 x 78 x 80	120 x 80 x 83	double	-	1	1	120	20,80	18,20	18,20	18,20	18,20

➕ Pour des quantités plus importantes, demandez votre devis en 24h

## DIMENSIONS, ENERGIES ET COMPOSANTS

### DIMENSIONS MACHINE

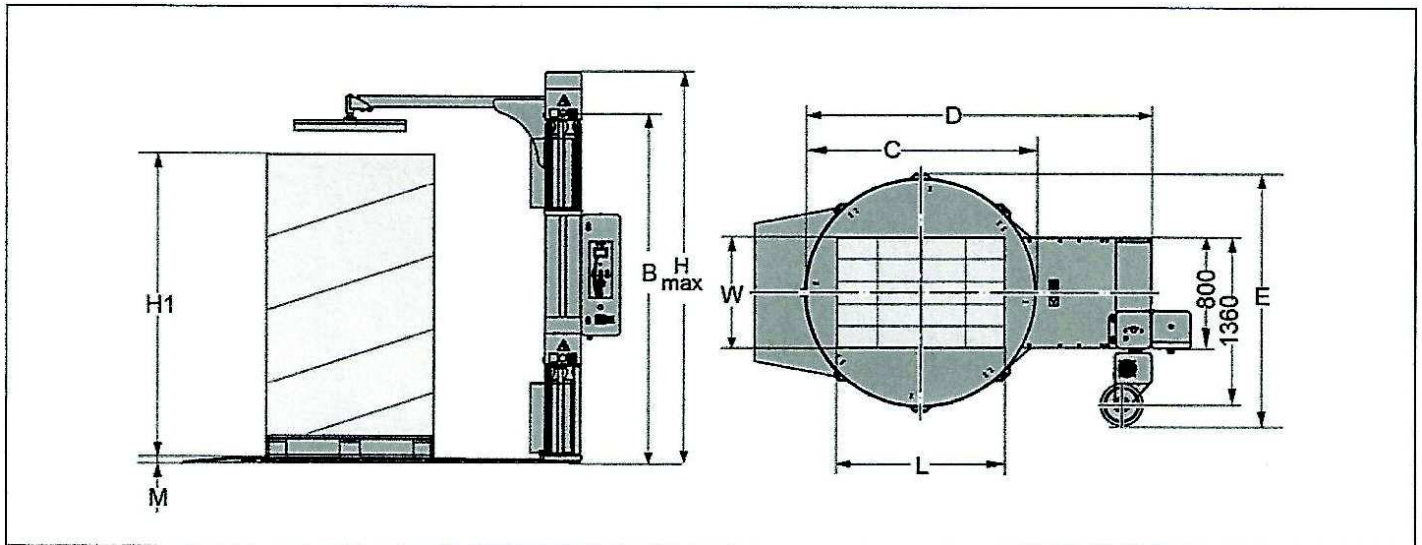

Description	Masterplat PLUS LP PGS			
	Standard	En option	En option	En option
Hauteur arbre	2200	2400	2800	3100
A				
H max	2837	3037	3437	3737
B	2532	2732	3132	3132
H1	2200	2400	2800	3100
M	31	31	31	31
Encombrement de la charge	Ø 1650	-	-	-
C	1650	-	-	-
D	2801,50	-	-	-
E	1826	-	-	-
F				
G				
N				
L	1000	-	-	-
W	1200	-	-	-
Poids (kg)	1200	-	-	-

### ENERGIES ET CARACTERISTIQUES ELECTRIQUES

- Tension d'alimentation électrique : 230 V monophasé + terre / 50 HZ.
- Puissance installée : 1,9 kW.
- Courant absorbé : 5,9 A.
- Protection électrique : IP 54.

### ENERGIE PNEUMATIQUE (Nécessaire uniquement avec l'option plateau stabilisateur à vérin pneumatique)

- Pression d'air à fournir : 6 Bar.
- Consommation d'air : 11 NI/min.



Le travail de l'European Pallet Association, de ses Comités Nationaux et de ses titulaires de licence est à la base du succès du pool ouvert de palettes et de l'échange à l'international des outils de manutention EPAL. À travers le monde circulent plus de 650 millions de palettes EPAL, utilisées dans toutes les branches et devenues indispensables dans l'industrie et la logistique. Fruit d'une adaptation scrupuleuse aux besoins du marché, presque tous les systèmes européens de stockage et de transport correspondent désormais aux dimensions standard. L'assurance qualité constante ainsi que la qualité des matériaux utilisés optimisent la performance et garantissent la sécurité des utilisateurs comme des marchandises. La multiplicité des utilisations contribue dans une large mesure à la préservation des ressources écologiques et économiques.

## DONNÉES ET FAITS

Matériaux : 11 planches de bois de qualité, 9 dés en bois aggloméré ou massif, 78 pointes. Fabrication conforme à la Réglementation Technique de l'EPAL.

<b>Longueur</b>	800 mm
<b>Largeur</b>	1200 mm
<b>Hauteur</b>	144 mm
<b>Poids</b>	env. 25 kg
<b>Charge max.</b>	1500 kg

Lorsque des palettes chargées sont empilées sur une surface solide et plane, le poids reposant sur la première palette de la pile ne doit pas dépasser 5500 kg.

## CONTRÔLE QUALITÉ

Le pool international des outils de manutention EPAL est le seul au monde à être soumis au contrôle qualité indépendant de plusieurs sociétés externes. C'est la seule manière de garantir une qualité élevée et constante pour les outils de manutention EPAL.



## MARQUAGES



« EPAL dans l'ovale » sur les dés gauche et droit (depuis août 2013).

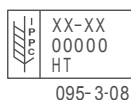

Marquage IPPC, code pays, n° d'enregistrement de l'autorité phytosanitaire nationale, traitement thermique, n° de licence - mois - année sur le dé du milieu.



Agrafes de contrôle EPAL

## NIMP 15



Le respect de la norme NIMP 15 est la principale condition posée à l'échange sans restriction des outils de manutention dans le commerce international de marchandises. Fabriquées conformément aux normes rigoureuses de l'IPPC, les europalettes EPAL se prêtent donc sans exception à une utilisation à l'international. Les autorités phytosanitaires locales indiquent dans quels pays la norme IPPC est reconnue.

## MANUTENTION

L'enfourchement des 4 côtés et le chanfreinage bilatéral des semelles permettent une grande efficacité de manutention à tous les stades de la chaîne logistique (fabrication, stockage, transport).

Compatible avec tous les outils/chariots de manutention et systèmes de stockage standard (courants).

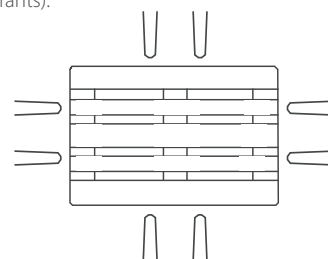

## RÉPARATION



Les europalettes EPAL endommagées peuvent être réparées par toute entreprise de réparation titulaire d'une licence EPAL, et ce à moindre coût et dans le respect de l'environnement. Après réparation certifiée conforme à la norme de qualité, les europalettes EPAL sont munies d'un clou de marquage de la réparation portant la marque EPAL ainsi que le numéro de licence de l'entreprise de réparation.

# EUROPALETTE EPAL

800 x 1200 mm

Côté 800 mm

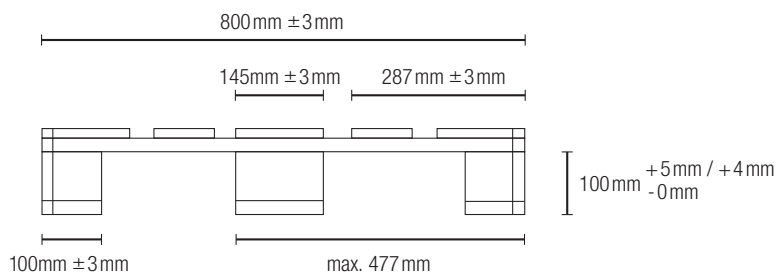

Côté 1200 mm

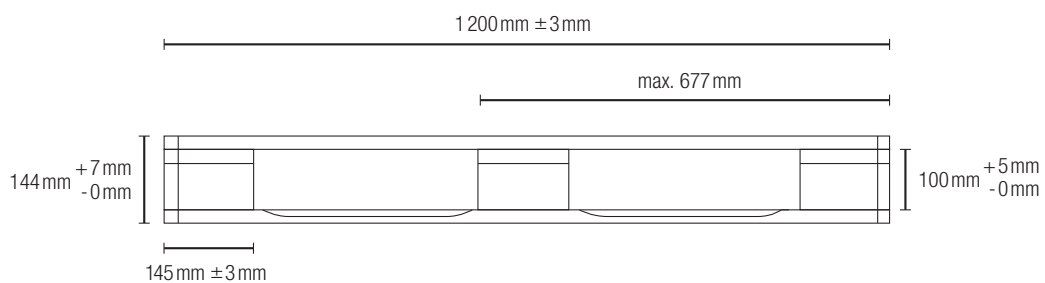

Vue du dessus

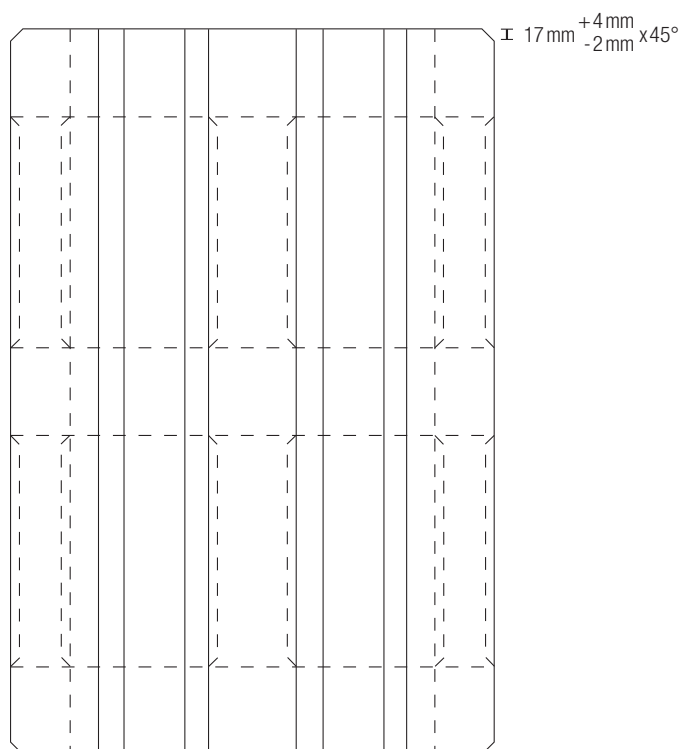

# PALETTE « EPAL 2 »

1200 x 1000 mm



Le travail de l'European Pallet Association, de ses Comités Nationaux et de ses titulaires de licence est à la base du succès du pool ouvert de palettes et de l'échange à l'international des outils de manutention EPAL. À travers le monde circulent plus de 650 millions de palettes EPAL, utilisées dans toutes les branches et devenues indispensables dans l'industrie et la logistique. En raison de ses caractéristiques de fabrication, la palette « EPAL 2 » est parfaitement adaptée aux chargements industriels les plus lourds. En tant que palette périmétrique, elle peut être acheminée sur convoyeurs à chaînes ou à rouleaux. L'assurance qualité constante ainsi que la qualité des matériaux utilisés optimisent la performance et garantissent la sécurité des utilisateurs comme des marchandises. La multiplicité des utilisations contribue dans une large mesure à la préservation des ressources écologiques et économiques.

## DONNÉES ET FAITS

Matériaux : 17 planches de bois de qualité, 9 dés en bois aggloméré ou massif, 133 pointes. Fabrication conforme à la Réglementation Technique de l'EPAL.

<b>Longueur</b>	1200 mm
<b>Largeur</b>	1000 mm
<b>Hauteur</b>	162 mm
<b>Poids</b>	env. 35 kg
<b>Charge max.</b>	1250 kg

Lorsque des palettes chargées sont empilées sur une surface solide et plane, le poids reposant sur la première palette de la pile ne doit pas dépasser 4250 kg.

## CONTRÔLE QUALITÉ

Le pool international des outils de manutention EPAL est le seul au monde à être soumis au contrôle qualité indépendant de plusieurs sociétés externes. C'est la seule manière de garantir une qualité élevée et constante pour les outils de manutention EPAL.



## MARQUAGES



« EPAL dans l'ovale » sur les dés gauche et droit (depuis août 2013).

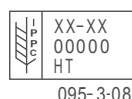

Marquage IPPC, code pays, n° d'enregistrement de l'autorité phytosanitaire nationale, traitement thermique, n° de licence - mois - année sur le dé du milieu.



Agrafes de contrôle EPAL

## NIMP 15



Le respect de la norme NIMP 15 est la principale condition posée à l'échange sans restriction des outils de manutention dans le commerce international de marchandises. Fabriqués conformément aux normes rigoureuses de l'IPPC, les outils de manutention EPAL se prêtent donc sans exception à une utilisation à l'international. Les autorités phytosanitaires locales indiquent dans quels pays la norme IPPC est reconnue.

## MANUTENTION

L'enfourchement des 4 côtés et le chanfreinage bilatéral des semelles permettent une grande efficacité de manutention à tous les stades de la chaîne logistique (fabrication, stockage, transport).

Compatible avec tous les outils/chariots de manutention et systèmes de stockage standard (courants).

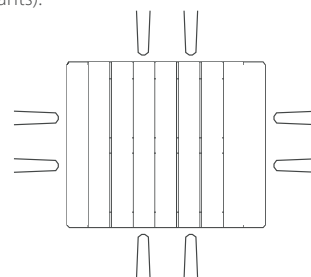

## RÉPARATION



Les palettes EPAL endommagées peuvent être réparées par toute entreprise de réparation titulaire d'une licence EPAL, et ce à moindre coût et dans le respect de l'environnement. Après réparation certifiée conforme à la norme de qualité, les palettes EPAL sont munies d'un clou de marquage de la réparation portant la marque EPAL ainsi que le numéro de licence de l'entreprise de réparation.

# PALETTE «EPAL 2»

1200 x 1000 mm

Côté 1 000 mm

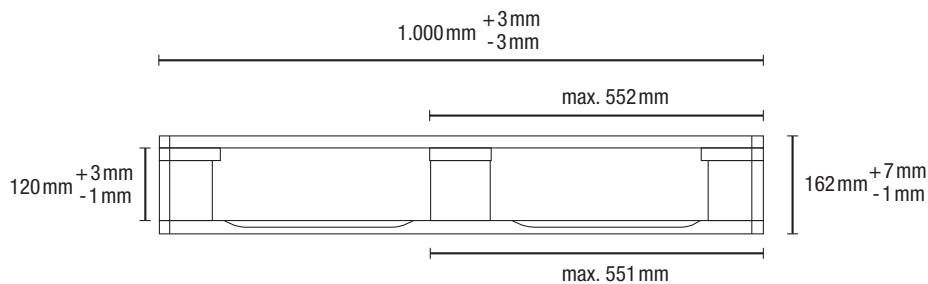

Côté 1 200 mm

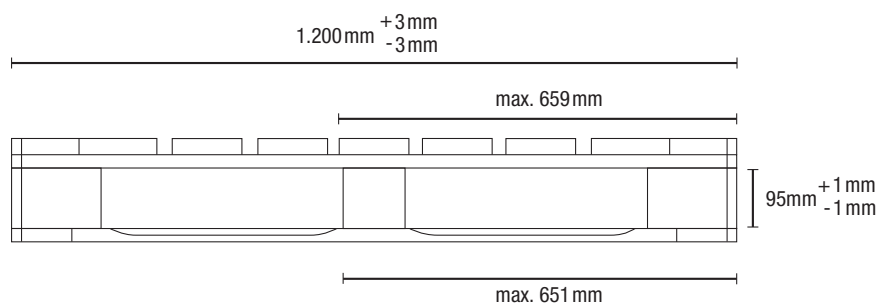

Vue du dessus

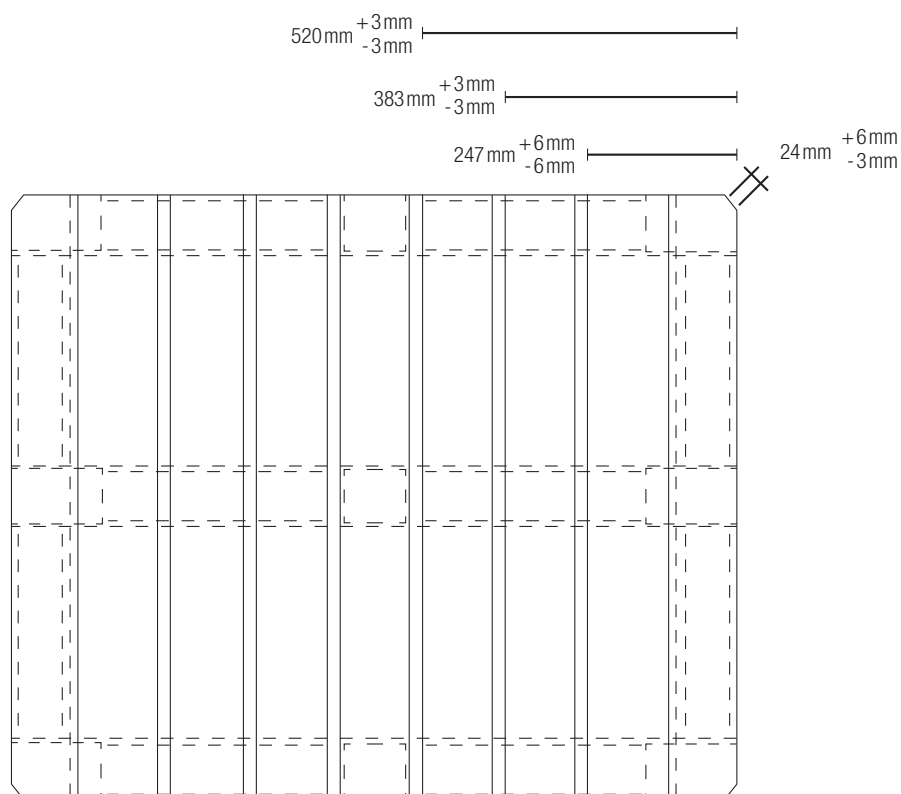





## CARACTERISTIQUES

Cercluse semi-automatique pour palette:

- Cerclage en croix possible
- Tension du feillard réglable de 0.6 à 80 kg
- Usage simple et rapide
- Se déplace facilement : roues et poignée pour le transport
- Pour utilisation feillard PP 9, ou 12 ou 15 mm diamètre 200
- Baïonnette motorisée rétractable 1000 mm
- Caractéristiques électriques: 220 V mono, 50 Hz, 0.5 kW

## DONNEES TECHNIQUES

<b>Poids :</b>	170 kg
<b>Hauteur de la baïonnette :</b>	80 mm
<b>Cerclage :</b>	polypropylène
<b>Tension du feillard :</b>	0.6 a 80 kg
<b>Largeur du feillard :</b>	9 - 15,5 mm
<b>Epaisseur du feillard :</b>	0.65 mm
<b>Option pour mandrin :</b>	diamètre 280 et 406

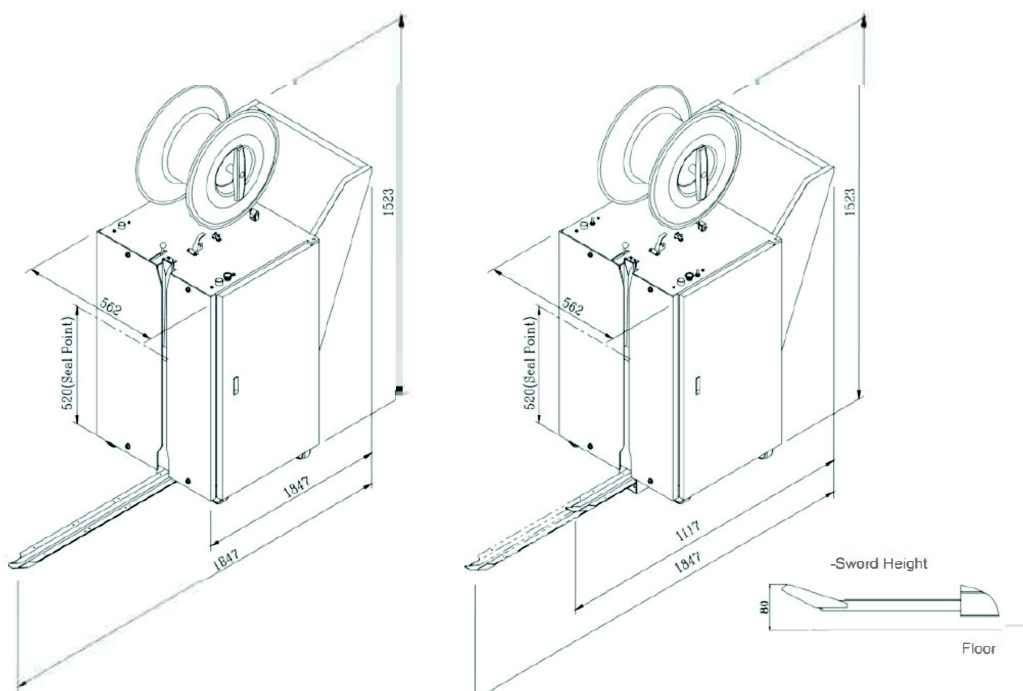

# Quelles sont les différentes procédures de marchés publics ?

Vérfié le 01 janvier 2024 - Direction de l'information légale et administrative (Premier ministre)

Il existe différents types de procédures de passation d'un marché public : procédure sans publicité ni mise en concurrence préalable, marché à procédure adaptée (Mapa), procédures formalisées. Une procédure temporaire de passation des marchés publics de travaux sans publicité préalable a été mise en place à la suite des violences urbaines.

## Procédure sans publicité ni mise en concurrence préalable (procédure de gré à gré)

Les marchés passés sans publicité ni mise en concurrence préalable sont des marchés de « faible montant » ou des marchés qui concernent des domaines spécifiques.

Les marchés passés sans publicité ni mise en concurrence préalable peuvent donner lieu à une **négociation** qui est conduite dans le respect du principe d'égalité de traitement de tous les soumissionnaires.

En l'absence de publicité et de mise en concurrence, l'acheteur public doit toujours respecter les principes de la commande publique suivants :

- Choix d'une offre pertinente et cohérente avec le besoin
- Respect du principe de bonne utilisation des deniers publics
- Ne pas faire appel systématiquement au même prestataire lorsqu'il existe différentes offres pouvant répondre au besoin (en pratique, l'acheteur public doit se baser sur 3 devis différents avant de faire son choix)

## Marchés de « faible montant »

Les marchés de « faible montant » sont les marchés suivants :

- **Marchés de fournitures ou de services** répondant à un besoin dont le montant est inférieur à **40 000 € HT**. Sont également concernés les lots dont le montant est inférieur à **40 000 € HT** et dont le montant cumulé n'excède pas **20 %** de la valeur totale estimée de tous les lots.  
Il existe une spécificité pour les marchés de **fournitures de livres non scolaires**. Les acheteurs peuvent passer ce type de marché, pour leurs besoins propres ou pour l'enrichissement des collections des bibliothèques accueillant du public, dont la valeur est inférieure à **90 000 € HT**.
- **Marchés de travaux** répondant à un besoin dont la valeur estimée est inférieure à **100 000 € HT**. Ce seuil s'applique **jusqu'au 31 décembre 2024** inclus. Les lots qui portent sur des travaux dont le montant est inférieur **100 000 € HT** ne doivent pas excéder **20 %** de la valeur totale estimée de tous les lots.

## Marchés concernant des domaines spécifiques

Les domaines spécifiques concernés sont les suivants :

- **Travaux, fournitures ou services innovants** répondant à un besoin dont la valeur estimée est inférieure à **100 000 € HT**. Un marché innovant porte sur une innovation technologique de produit ou de procédé ou une innovation d'organisation liée à la numérisation. Les lots dont le montant est inférieur à **80 000 € HT pour des fournitures ou des services innovants** ou à **100 000 € HT** pour des **travaux** innovants sont également concernés.
- Marché passé en **l'absence de candidature recevable** proposée dans les délais (absence d'offre, candidature irrecevable, offre inappropriée)
- Travaux, fournitures ou services ne pouvant être fournis que par **une seule entreprise déterminée**. Cela concerne l'acquisition d'une œuvre d'art, la livraison complémentaire ou la prestation similaire par le fournisseur initial
- Achat de fournitures ou de services dans des **conditions particulièrement avantageuses** auprès de l'entreprise en cessation définitive d'activité ou en redressement judiciaire ou en procédure de sauvegarde
- Marché de services auprès d'un ou plusieurs **lauréats d'un concours**
- Réalisation de **prestations similaires** à celles confiées au titulaire d'un marché précédent passé après mise en concurrence
- Achat de produits fabriqués à des fins de **recherche, d'expérimentation, d'étude ou de développement**

Les marchés passés sans publicité ni mise en concurrence préalables peuvent donner lieu à **une négociation** qui est conduite dans le respect du principe d'égalité de traitement de tous les candidats.

## Procédure sans publicité ni mise en concurrence préalables en cas d'urgence impérieuse

En cas d'urgence impérieuse, l'acheteur public est dispensé des formalités de publicité et de mise en concurrence.

L'urgence est impérieuse lorsque les 3 conditions suivantes sont remplies :

- Existence d'un **événement imprévisible** (tempête Xynthia en 2019, inondation ou séisme)
- **Urgence incompatible** avec les délais exigés par d'autres procédures
- Lien de **causalité** entre l'événement imprévisible et l'urgence qui en résulte

L'urgence impérieuse est limitée aux phénomènes extérieurs, imprévisibles et irrésistibles (par exemple, une catastrophe naturelle, une inondation ou un séisme). Ces situations justifient une action immédiate. Les acheteurs peuvent, par exemple, passer des marchés négociés sans publicité ni mise en concurrence pour entreprendre la réparation des voies gravement endommagées, consolider les ouvrages menaçant de s'effondrer, entreprendre des actions de secours aux personnes sinistrées (solutions d'hébergement provisoire, distribution de repas, etc.) ou rétablir le fonctionnement des réseaux.

Des marchés de travaux rendus nécessaires en urgence, peuvent être passés sans publicité ni mise en concurrence dans les cas suivants :

- Existence d'un danger ponctuel imminent pour la santé publique
- Utilisation faite de locaux ou d'installations présente un danger pour la santé ou la sécurité de leurs occupants
- Danger imminent pour la santé ou la sécurité des occupants lié à la situation d'insalubrité d'un immeuble

Les marchés passés sans mise en concurrence pour ce motif doivent être limités aux **prestations strictement nécessaires** pour faire face au caractère impérieux de cette urgence.

## Marché à procédure adaptée (Mapa)

Le Mapa (ou marché à procédure adaptée) permet à chaque acheteur public de définir ses propres règles dans le respect des principes généraux de la commande publique (égalité de traitement des candidats, transparence des procédures, égalité d'accès à la commande publique).

Il existe des Mapa en fonction du montant des marchés publics et des Mapa en fonction du type de marchés.

## Mapa en fonction du montant des marchés publics

Les procédures sont **adaptées** pour des marchés dont le montant est situé entre **40 000 € HT** et les seuils suivants :

- **5 538 000 € HT** pour les marchés publics de **travaux** (État et collectivités locales)
- **143 000 € HT** pour les marchés publics **de fournitures ou de services de l'État**
- **221 000 € HT** pour les marchés public **de fournitures ou de services des collectivités locales**
- **443 000 € HT** pour les marchés publics de **fournitures ou de services des opérateurs de réseaux**, services de défense ou de sécurité

Au-delà de ces seuils, la procédure formalisée s'applique.

## Mapa en raison du type de marchés

Quelle que soit la valeur estimée du marché, les marchés suivants peuvent être passés selon une procédure adaptée :

- Marchés de **services sociaux et autres services spécifiques**. Il s'agit notamment des services liés à l'un des domaines suivants :
  - Sanitaire, social ou soins de santé
  - Administratif, éducatif ou culturel
  - Hôtellerie ou restauration
  - Juridique (services administratifs des tribunaux)
  - Pénitentiaire
  - Postal
- Services de **représentation juridique** de l'acheteur public dans une procédure contentieuse ou amiable. Il peut aussi s'agir d'une consultation juridique.
- Certains **marchés de défense et de sécurité**. Les services suivants ne sont notamment pas concernés (entretiens et de réparation, transports terrestres, aériens et ferroviaires, télécommunication, informatiques et de recherches, nettoyages de bâtiments et services de gestions de propriétés).

## Procédures formalisées

La procédure formalisée est applicable aux marchés de fournitures, de services et de travaux dont le montant hors taxes dépassent les seuils financiers établis par la Commission européenne. Ces seuils sont mis à jour tous les 2 ans et paraissent au Journal officiel sous forme d'avis.

### Quels sont les seuils des procédures formalisées ?

Le recours à une procédure formalisée est **obligatoire** pour les marchés suivants :

- Marchés publics de fournitures et de services des autorités publiques centrales (Président de la République, Premier ministre, ministres et autres collaborateurs) d'un montant égal ou supérieur à **143 000 € HT**
- Marchés publics de fournitures et de services passés par une collectivité territoriale ou un établissement public de santé d'un montant égal ou supérieur à **221 000 € HT**
- Marchés publics de fournitures et de services des entités adjudicatrices (entreprises exerçant une activité de réseaux dans l'eau, l'électricité, les transports, le gaz) d'un montant égal ou supérieur à **443 000 € HT**
- Marchés publics de travaux d'un montant égal ou supérieur à **5 538 000 € HT**

### Quels sont les 3 types de procédures formalisées ?

Lorsque la valeur estimée du marché est égale ou supérieure aux seuils européens, le marché est passé selon l'une des procédures formalisées suivantes :

# Appel d'offres

## Appel d'offres ouvert

L'appel d'offres est ouvert lorsque tout fournisseur ou prestataire peut candidater.

Dans ce cas, les **délais minimum** pour déposer la candidature sont les suivants :

- 35 jours à partir de l'envoi de l'avis de marché par l'acheteur
- 30 jours si les offres sont transmises par voie électronique
- 15 jours lorsqu'une situation d'urgence, dûment justifiée, rend le délai minimal impossible à respecter

Ce délai minimal peut être ramené à **15 jours** si l'acheteur a publié un avis de pré-information ou un avis périodique indicatif qui n'a pas été utilisé comme avis d'appel à la concurrence.

## Appel d'offre restreint

L'appel d'offres est restreint lorsque **seuls les candidats pré-sélectionnés par l'acheteur** peuvent déposer une offre.

La pré-sélection est effectuée sur la base du chiffre d'affaires, des compétences professionnelles, des moyens humains et techniques de l'opérateur économique.

Dans ce cas, les délais minimum (<https://entreprendre.service-public.fr/vosdroits/F32154>) pour déposer la candidature sont les suivants :

- 30 jours à partir de l'envoi de l'avis de marché ou de l'invitation à confirmer l'intérêt par les *pouvoirs adjudicateur*
- 15 jours à partir de l'envoi de l'avis de marché ou de l'invitation à confirmer l'intérêt par les *entités adjudicatrices*

Le délai minimal de réception des offres est de 30 jours à partir de la date d'envoi de l'invitation à soumissionner (25 jours si transmise par voie électronique).

Il peut être ramené à 10 jours en cas d'urgence ou si l'acheteur publie un avis de pré-information ou un avis périodique indicatif au moins 35 jours avant la publication de l'avis de marché, qui contient les mêmes informations de l'avis de marché.

## Procédure avec négociation

Dans cette procédure, un acheteur **négoce les conditions du marché public** avec un ou plusieurs opérateurs économiques.

L'acheteur doit indiquer dans les documents de la consultation (<https://entreprendre.service-public.fr/vosdroits/F32130>) les exigences minimales que doivent respecter les offres. Ces exigences sont suffisamment précises pour permettre à l'opérateur économique de déterminer la nature et la portée du marché public et de décider de participer à la procédure.

## Procédure de négociation par un pouvoir adjudicateur

Le *pouvoir adjudicateur* peut passer ses marchés selon la procédure avec négociation dans les cas suivants :

- Besoin qui ne peut être satisfait sans adapter des **solutions immédiatement disponibles**
- Besoin qui consiste en une **solution innovante** (travaux, fournitures ou services nouveaux ou sensiblement améliorés réalisés avec de nouveaux procédés de production ou de construction)
- Marché qui comporte des **prestations de conception**

- Marché qui ne peut être attribué sans négociation préalable du fait de circonstances particulières liées à sa nature, à sa complexité ou au montage juridique et financier ou en raison des risques qui s'y rattachent
- Marché avec des spécifications techniques qui ne peuvent pas être précisément mesurées par le pouvoir adjudicateur,
- Suite à une procédure d'appel d'offres où seules des offres irrégulières ou inacceptables ont été présentées, l'acheteur peut passer un nouveau marché sans que ses conditions initiales du marché ne soient trop modifiées.

Le délai de **réception des candidatures** est de 30 jours à compter de la date d'envoi de l'avis de marché ou de la date d'envoi de l'invitation à confirmer l'intérêt si l'appel à la concurrence a fait l'objet d'un avis de pré-information.

Quant au délai de **réception des offres**, il est de 30 jours à compter de la date d'envoi de l'invitation à soumissionner (25 jours si envoi par voie électronique). Ce délai peut être ramené à 10 jours en cas d'urgence. Il est également ramené à 10 jours si l'acheteur publie un avis de pré-information qui n'a pas été utilisé comme avis d'appel à la concurrence au moins 35 jours avant la publication de l'avis de marché. Cet avis de pré-information doit contenir les mêmes informations de l'avis de marché.

Le pouvoir adjudicateur négocie avec tous les soumissionnaires leurs offres initiales et ultérieures. Il ne peut pas négocier l'offre finale.

Il peut toutefois attribuer le marché sur la base des offres initiales sans négociation, s'il a indiqué dans l'avis de marché ou dans l'invitation à confirmer l'intérêt qu'il se réserve la possibilité de ne pas négocier. Lorsque le pouvoir adjudicateur veut conclure les négociations, il en informe les soumissionnaires restants et fixe une date limite commune pour la présentation d'éventuelles offres nouvelles ou révisées.

## Procédure de négociation par une entité adjudicatrice

Les entités adjudicatrices peuvent recourir librement à la procédure de négociation.

Le délai de **réception des candidatures** est de **15 jours** à compter de la date d'envoi **par une entité adjudicatrice de l'avis de marché** ou de la date d'envoi de l'invitation à confirmer l'intérêt si l'appel à la concurrence a fait l'objet d'un avis de pré-information.

Quant au **délai de réception des offres**, il peut être fixée d'un commun accord avec les candidats sélectionnés, à condition que ce délai soit le même pour tous.

En l'absence d'accord, l'entité adjudicatrice fixe un délai qui ne peut être inférieur à 10 jours à compter de la date d'envoi de l'invitation à soumissionner.

L'entité adjudicatrice peut attribuer le marché sur la base des offres initiales sans négociation, à condition d'avoir indiqué dans l'avis de marché ou dans l'invitation à confirmer l'intérêt qu'elle se réserve la possibilité de ne pas négocier.

## Dialogue compétitif

Le dialogue compétitif est la procédure par laquelle l'acheteur **dialogue avec les candidats admis** à y participer afin de définir ou développer les solutions pour répondre à ses besoins. Les candidats sont invités à remettre une offre basée sur ces solutions.

L'acheteur peut avoir recours à cette procédure lorsqu'il ne peut pas établir les moyens techniques pour répondre à son besoin (ou le montage juridique ou financier de son projet).

Il définit son besoin dans l'avis de marché ou dans un projet partiel, pour lui permettre de sélectionner des candidats. L'acheteur ouvre ensuite un dialogue avec les candidats pour développer une ou plusieurs solutions. C'est sur cette base que les participants remettent une offre.

Elle se déroule en 3 phases :

1. **Remise des candidatures** (délai minimal de 30 jours à partir de l'envoi de l'avis de marché)
2. **Ouverture du dialogue** avec les candidats sélectionnés, jusqu'à ce que l'acheteur soit en mesure d'identifier la ou les solution(s) susceptibles de réponse au besoin

### 3. Invitation à présenter une offre finale

Des précisions ou compléments peuvent être demandés aux participants sur leur offre finale. Cependant ces demandes ne peuvent avoir pour effet de modifier les aspects essentiels de l'offre finale comme les besoins et exigences de l'acheteur.

L'acheteur peut prévoir des primes au profit des participants au dialogue. Le montant de la prime est indiqué dans les documents de la consultation. La rémunération du titulaire du marché tient compte de la prime qui lui a été éventuellement versée pour sa participation à la procédure.

## Procédure dérogatoire pour la reconstruction après les violences urbaines

Pour accélérer la reconstruction et la réfection des bâtiments dégradés ou détruits au cours des violences urbaines de l'été 2023, il est temporairement possible de passer un **marché négocié sans publicité, mais avec mise en concurrence préalable**.

### Possibilité de passer des marchés de travaux sans publicité préalable mais avec mise en concurrence

Le **marché négocié sans publicité, mais avec mise en concurrence préalable** doit être conclu dans les conditions suivantes :

- Les travaux sont nécessaires à la reconstruction ou à la réfection des équipements publics (voirie, les réseaux, les abribus, les équipements sportifs ou culturels, etc.) et des bâtiments (mairies, commissariats, écoles, médiathèques, etc.) affectés par des dégradations au cours des violences entre le 27 juin et le 5 juillet 2023.
- Les marchés de travaux répondent à un besoin dont la valeur estimée est inférieure à **1 500 000 €** hors taxes.
- Le montant des lots est inférieur à **1 000 000 €** hors taxes, et le montant cumulé de ces lots n'excède pas 20 % de la valeur totale estimée de tous les lots.
- Une consultation est engagée ou un avis de publicité est envoyé **entre le 28 juillet 2023 et le 28 avril 2024**.

### Possibilité de déroger à l'obligation d'allotissement

En principe, les marchés doivent être passés en lots séparés. Pour déroger à cette obligation d'allotissement, l'acheteur doit justifier qu'il se trouve dans une des situations suivantes :

- il lui est impossible d'assurer les missions d'organisation, de pilotage et de coordination
- la concurrence risque d'être restreinte.
- l'exécution des prestations en lots séparés risque d'être techniquement difficile ou financièrement plus coûteuse.

L'acheteur peut déroger à l'obligation d'allotissement **sans justification** pour **tous les marchés nécessaires aux reconstructions ou réfections** après les violences urbaines.

#### Exemple :

Un seul marché de travaux peut être passé avec une entreprise générale de construction pour la réfection d'un bâtiment nécessitant des travaux de maçonnerie, d'électricité, de plomberie, de charpente, de peinture, de revêtements de sols, de menuiserie, etc.

### Possibilité de passer un marché de conception-réalisation dans le cadre des travaux de reconstruction

Il s'agit d'un marché de travaux permettant à l'acheteur public de confier à un seul entrepreneur une mission portant à la fois sur l'établissement des études et l'exécution des travaux.

Il peut être passé **quel que soit le montant** estimé des travaux. Ce type de marchés doit généralement porter sur l'amélioration de l'efficacité énergétique ou la construction d'un bâtiment neuf dépassant la réglementation thermique rendant nécessaire l'association de l'entrepreneur aux études de l'ouvrage.

Il s'agit donc d'un nouveau cas temporaire de marché de conception-réalisation. Il peut s'appliquer uniquement **entre le 28 juillet 2023 et le 28 avril 2024**.

**NOTRE PROPOSITION CHARIOT NEUF**

Offre 87/42227445/24 du 23 Janvier 2024

Type de matériel : **L16SP- Série 1177**Quantité : **1****Désignation**

<b>VECTEUR</b>	<b>L16SP</b> : 1600 kg à centre de gravité de la charge à 500 mm <b>Gerbeur électrique FENWICK</b>
<b>ECARTEMENT DE BRAS</b>	Pour tablier 560 mm
<b>ROUE MOTRICE</b>	Polyuréthane
<b>ROUES PORTEUSES</b>	Boggies Polyuréthane
<b>LIMITATION DE VITESSE</b>	Limitation vitesse 12km/h
<b>COFFRE BATTERIE</b>	Sortie verticale 3PzS
<b>PARAMETRAGES BATTERIE</b>	Paramétrage batterie
<b>MAT TRIPLEX</b>	Hauteur de levée : 6216 mm Hauteur hors tout mât baissé : 2565 mm Hauteur levée libre : 2045 mm
<b>TABLIER PORTE FOURCHES</b>	560 / 1150 / 71 mm
<b>PROTECTION CONDUCTEUR</b>	Abri cariste
<b>AFFICHEUR</b>	Afficheur couleur multifonct.
<b>COMMANDES CHARIOT</b>	Digicode
<b>COULEUR</b>	RAL 2002 Vermillion
<b>1 - BATTERIE</b>	FENWICK 24V 3PzS 375 Ah avec Remplissage Centralisé - Prise Rema DIN 160 - Support batterie RAL 7021 Gris Noir
<b>1 - CHARGEUR EXTERNE</b>	FENWICK 24V/060A 1,5kW B1 Fronius Mono - Prise Rema DIN 160 - Câble de charge 3m - Prise 230V 16A CEE 7/7 (Schuko)

**Validité de l'offre : 30 Jours****Délai de Livraison : 25 Semaines** (hors congé) à réception de votre commande, nous consulter lors de votre décision**Mise en route** : Incluse et assurée gracieusement par nos soins**Conditions de garantie de l'appareil** : 12 mois ou 1600 heures, Pièces, Main d'œuvre & Déplacements**Conditions de garantie énergie** : *Batterie(S)* : 4 ans dégressifs selon données constructeur Pièces, Main d'œuvre & Déplacements / *Chargeur* : 1 an Pièces, Main d'œuvre & Déplacements**Conditions de paiement** : Acompte 30% par chèque à la commande, le solde à 30 jours date de facture.

<b>Prix de vente (Unitaire H.T. Franco).....19 700.00 €</b>
---

Bon pour accord

La présente proposition est régie par les conditions  
générales de ventes ci-jointes, ainsi que les conditions  
particulières mentionnées ci-dessus, que le client accepte.

(Photos non contractuelles)

Date/ Nom/ Qualité du signataire/ Signature/ Cachet



## Quels sont les seuils de publicité des marchés publics ?

Vérfié le 01 janvier 2024 - Direction de l'information légale et administrative (Premier ministre)

Les acheteurs publics doivent publier un avis de marché dans certaines procédures de passation en vue d'informer les entreprises de leurs besoins et de susciter la concurrence. Les règles de publicité varient selon le montant du marché et la nature de l'acheteur.

### En quoi consiste la publicité d'un avis de marché ?

La publicité prend la forme d'un *avis de marché public* (également appelé avis d'appel public à la concurrence). C'est une annonce publiée par l'acheteur public pour informer les entreprises qu'il cherche un fournisseur ou un prestataire.

L'avis de marché public **récapitule tous les éléments** concernant le besoin de l'acheteur : la nature de la mission, les critères de choix du candidat retenu, le lieu de réalisation, la date limite pour déposer le dossier, les délais, etc. Il permet à une entreprise d'évaluer si elle a les capacités d'assurer la mission en question.

#### À savoir

Certains marchés sont passés sans publicité ni mise en concurrence. Il s'agit principalement des marchés dont le montant est inférieur à **40 000 €**. Vous pouvez vous reporter à la fiche dédiée (<https://entreprendre.service-public.fr/vosdroits/F32049>) aux différentes procédures de marchés publics.

Les avis de marché sont publiés sur différents supports qui dépendent de la procédure et du type de marché (travaux, fournitures, services).

Il s'agit des supports suivants :

- Bulletin officiel des annonces de marchés publics (BOAMP (<https://entreprendre.service-public.fr/vosdroits/R14631>) )
- Support habilité à recevoir des annonces légales (Shal (<https://entreprendre.service-public.fr/vosdroits/R44934>) )
- Journal officiel de l'Union européenne (JOUE (<http://eur-lex.europa.eu/oj/direct-access.html?locale=fr>) )

Le **support de publicité** employé peut permettre d'avoir une indication sur le montant du besoin de l'acheteur. Par exemple, les avis de marchés publiés dans un support habilité à recevoir des annonces légales (Shal (<https://entreprendre.service-public.fr/vosdroits/R44934>) ) **ou** au Bulletin officiel des annonces de marchés publics (BOAMP (<https://entreprendre.service-public.fr/vosdroits/R14631>) ) concernent les marchés publics dont le montant est **compris** entre **90 000 € HT** et les *seuils européens*.

### Quelle publicité pour les marchés de travaux ?

Les marchés de travaux concernent la réalisation d'ouvrages, de travaux du bâtiment et de génie civil (ponts, routes, ports, barrages, infrastructures urbaines, etc.).

Pour susciter la plus large concurrence, l'acheteur procède à une publicité de l'avis de marché dans les conditions fixées par la réglementation, selon l'objet du marché, la valeur estimée du besoin et l'organisme concerné.

#### Tableau - Seuils de publicité - Montants hors taxe

Montant hors taxe	Type de publicité
< 40 000 €	Pas de publicité obligatoire
de 40 000 € à 99 999,99 €	Publicité libre ou adaptée
De 100 000 € à 5 537 999,99 €	Publicité obligatoire au <u>BOAMP</u> ou dans un <u>Shal</u>
À partir de 5 538 000 €	Publicité obligatoire au BOAMP et au <u>JQUE</u>

#### À savoir

Les marchés publics de travaux sont dispensés de publicité et de mise en concurrence préalables jusqu'à **100 000 € HT**. Ce seuil s'applique **jusqu'au 31 décembre 2024** inclus.

## Quelle publicité pour les marchés de fournitures ?

Le marché de fournitures consiste en l'achat ou la prise en crédit-bail, la location, la location-vente de matériels, de mobilier ou de produits (fournitures de bureau, papier, mobilier, véhicules, etc.).

La procédure dépend de la **valeur** estimée du marché et du **type d'acheteur public** qui passe le marché :

- Si la valeur estimée du marché est inférieure aux seuils de procédure formalisée (ou seuils européens), l'acheteur peut recourir à une procédure adaptée dont il détermine librement les conditions.
- Au-delà, il doit respecter une procédure formalisée (<https://entreprendre.service-public.fr/vosdroits/F32049>) .

Les montants des marchés de fournitures déterminent la publicité applicable.

Les seuils sont différents selon que le type de l'acheteur public : une autorité centrale (président de la République, premier ministre, ou ministre et autres collaborateurs), un autre pouvoir adjudicateur (collectivité territoriale ou un établissement public), ou une entité adjudicatrice.

### Marché passé par une autorité centrale

Tableau - Seuils de publicité des marchés passés par une autorité centrale

Montant HT	Publicité
< 40 000 €	Publicité non obligatoire
De 40 000 € à 89 999,99 €	Publicité libre ou adaptée
De 90 000 € à 142 999,99 €	Publicité obligatoire au <u>BOAMP</u> ou dans un <u>Shal</u>
À partir de 143 000 €	Publicité obligatoire au BOAMP et au <u>JQUE</u>

### Marché passé par un autre pouvoir adjudicateur

Tableau - Seuils de publicité des marchés passés par un pouvoir adjudicateur

Montant HT	Publicité
< 40 000 €	Publicité non obligatoire
De 40 000 € à 89 999,99 €	Publicité libre ou adaptée
De 90 000 € à 220 999,99 €	Publicité obligatoire au <u>BOAMP</u> ou dans un <u>Shal</u>
À partir de 221 000 €	Publicité obligatoire au BOAMP et au <u>JOUE</u>

## Marché passé par une entité adjudicatrice

Tableau - Seuils de publicité des marchés passés par une entité adjudicatrice

Montant HT	Publicité
< 40 000 €	Publicité non obligatoire
De 40 000 € à 89 999,99 €	Publicité libre ou adaptée
De 90 000 € à 442 999,99 €	Publicité obligatoire au <u>BOAMP</u> ou dans un <u>Shal</u>
À partir de 443 000 €	Publicité obligatoire au BOAMP et au <u>JOUE</u>

## Quelle publicité pour les marchés de services ?

Un marché de services concerne un service matériel (par exemple, l'entretien de locaux ou d'espaces verts) ou immatériel (conseil juridique, expertise comptable, projet informatique, etc.).

La procédure dépend de la **valeur** estimée du marché et de la **fonction du type d'acheteur public** qui passe le marché :

- Si la valeur estimée du marché est inférieure aux seuils de procédure formalisée, l'acheteur peut recourir à une procédure adaptée dont il détermine librement les conditions
- Au-delà, il doit respecter une procédure formalisée (<https://entreprendre.service-public.fr/vosdroits/F32049>) .

Les montants des marchés de fournitures déterminent la publicité applicable.

Les seuils sont différents selon que le type de l'acheteur public : une autorité centrale (président de la République, premier ministre, ou ministre et autres collaborateurs), un autre pouvoir adjudicateur (collectivité territoriale ou un établissement public), ou une entité adjudicatrice.

## Marché passé par une autorité centrale

Tableau - Seuils de publicité des marchés passés par une une autorité centrale

Montant HT	Publicité
< à 40 000 €	Publicité non obligatoire
De 40 000 € à 89 999,99 €	Publicité libre ou adaptée
De 90 000 € à 142 999,99 €	Publicité obligatoire au <u>BOAMP</u> ou dans un <u>Shal</u>
À partir de 143 000 €	Publicité obligatoire au BOAMP et au <u>JOUE</u>

## Marché passé par un autre pouvoir adjudicateur

### Tableau - Seuils de publicité des marchés passés par une entité adjudicatrice

Montant HT	Publicité
< à 40 000 €	Publicité non obligatoire
De 40 000 € à 89 999,99 €	Publicité libre ou adaptée
De 90 000 € à 220 999,99 €	Publicité obligatoire au <u>BOAMP</u> ou dans un <u>Shal</u>
À partir de 221 000 €	Publicité obligatoire au BOAMP et au <u>JOUE</u>

## Marché passé par une entité adjudicatrice

### Tableau - Seuils de publicité

Montant HT	Publicité
< 40 000 €	Publicité non obligatoire
De 40 000 € à 89 999,99 €	Publicité libre ou adaptée
De 90 000 € à 442 999,99 €	Publicité obligatoire au <u>BOAMP</u> ou dans un <u>Shal</u>
À partir de 443 000 €	Publicité obligatoire au BOAMP et au <u>JOUE</u>

### Attention

Les marchés de services sociaux et autres services (les services administratifs de l'enseignement, de la santé, les services culturels, les services de sécurité sociale) sont soumis à des seuils spécifiques (<https://www.legifrance.gouv.fr/loda/id/JORFTEXT000038319254>) .